

## ITALIANO

### VISION

La fotocellula autoallineante VISION, composta da un Trasmettitore ed un Ricevitore a raggi infrarossi modulati, è un dispositivo di sicurezza.

L'oscuramento del fascio luminoso, provoca il cambiamento di stato del contatto elettrico sul Ricevitore.

#### 1. CARATTERISTICHE TECNICHE

ALIMENTAZIONE	24 Vac/Vdc
ASSORBIMENTO	TX 22 mA RX 50 mA
PORTATA NOMINALE	15 metri
ALLINEAMENTO	automatico
TEMPO DI RILEVAMENTO OSTACOLO	13 millisecondi
TEMPERATURA AMBIENTE	-20°C +55°C
PORTATA MAX SUI CONTATTI	1A-28 Vdc / 0,5A-120 Vac
TIPO DI CONTATTI	NO / NC
INSTALLAZIONE	a parete / su colonnetta
DIMENSIONI	vedi fig. 1

#### 2. MONTAGGIO

**Attenzione:** per ottenere la massima efficienza del sistema, collocare il Ricevitore (fig.2 - rif. A) e il Trasmettitore (fig.2 - rif. B) allineati.

**Attenzione:** nel caso siano previste due coppie di fotocellule, per evitare interferenze reciproche, disporre i Ricevitori sui lati opposti.

Sono possibili due installazioni:

- A parete (fig.3).
- Su apposita colonnetta (fig.4).
- Eseguire le predisposizioni per i collegamenti elettrici.

#### 3. COLLEGAMENTI ELETTRICI

- Eseguire i collegamenti elettrici sulle morsettiere del Ricevitore e del Trasmettitore (fig.5).
- Eseguire i cablaggi elettrici all'apparecchiatura elettronica di comando ed ad altre eventuali fotocellule presenti nell'impianto.
- Fare riferimento agli schemi riportati nelle istruzioni delle apparecchiature per le diverse configurazioni.

#### 4. ALLINEAMENTO

**Attenzione:** le VISION sono dispositivi **autoallineanti** e non prevedono operazioni di regolazione dopo l'installazione.

**Attenzione:** per un corretto allineamento è assolutamente necessario applicare i due frontalini sui contenitori prima di iniziare la procedura di allineamento, come da fig. 6.

- Allimentare la fotocellula verificando l'accensione del led **DL1** sul Ricevitore (fig.5).
- Verificare il corretto allineamento delle fotocellule, segnalato dall'accensione del led **DL2** del Ricevitore (fig.5).
- Nota bene: nel caso il led **DL2** sia spento verificare che il dispositivo sia alimentato, **DL1** acceso, e quindi apportare gli opportuni aggiustamenti alla posizione del Ricevitore.

#### 5. MANUTENZIONE

Il dispositivo non richiede particolari operazioni di manutenzione.

Si consiglia di controllare con cadenza semestrale l'efficienza del sistema.

In caso di necessità il frontalino può essere rimosso con l'ausilio di un cacciavite come da fig.7.

## ENGLISH

### VISION

VISION is self-aligning photocell, consisting of a modular infrared Transmitter and Receiver. It is classed as a safety device.

Breaking the luminous beam causes the state of the electric contact on the Receiver to be switched.

#### 1. TECHNICAL SPECIFICATIONS

POWER SUPPLY	24Vac/Vdc
POWER CONSUMPTION	TX 22 mA RX 50 mA
NOMINAL DISTANCE	15 metres
ALIGNMENT	automatic
OBSTACLE DETECTION TIME	13 milliseconds
OPERATING TEMPERATURE	-20°C +55°C
MAX CAPACITY ON CONTACTS	1A-28 Vdc / 0,5A-120 Vac
TYPE OF CONTACTS	NO / NC
INSTALLATION	wall / stand
DIMENSION	see fig. 1

#### 2. FITTING

**N.B.:** To ensure maximum efficiency of the system, position the Receiver (fig.2 - item A) and the Transmitter (fig.2 - item B) so that they are aligned.

**N.B.:** If two pairs of photocells are to be employed, place the Receivers on opposite sides in order to avoid mutual interference.

Two types of installation are possible:

- Wall (fig.3).
- On special stand (fig.4).
- Carry out the preparatory work for the electrical connections.

#### 3. ELECTRIC CONNECTIONS

- Effect the necessary electrical connections to the terminal blocks of the Receiver and Transmitter (fig.5).
- Connect wiring to the electronic control unit and any other photocells presents in the system.
- Refer to the diagrams contained in the electronic control unit instructions for details of the various configurations.

#### 4. ALIGNMENT

**N.B.:** The VISION is **self-aligning** and requires no adjustment after installation.

**Caution:** For a correct alignment it is absolutely necessary to apply both front panels to the enclosures before starting the alignment procedure, as shown in fig. 6.

- Energise the photocell and check that LED **DL1** is lit on both Receiver (fig.5).
- Check that the photocells are correctly aligned. The LED **DL2** on the receiver illuminates when alignment is correct.
- **N.B.:** If the LED **DL2** on the Receiver is off, first check that the power supply to the device is turned on, LED **DL1** on, then adjust the position of the Receiver as required.

#### 5. MAINTENANCE

The VISION is maintenance free.

It is advisable to check that the system is in good working order every six months.

If necessary, the front panel can be removed using a screwdriver as shown in Fig. 7.

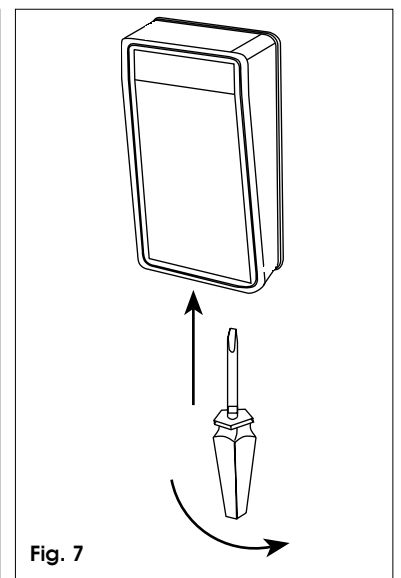
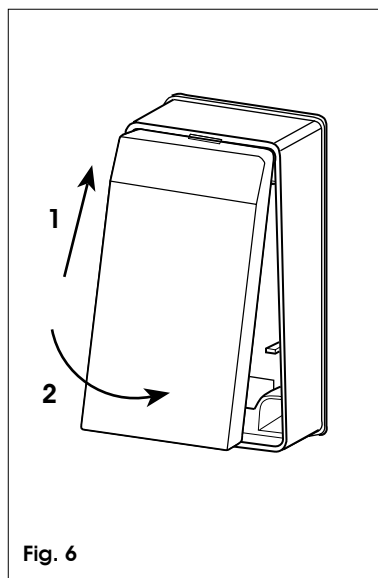
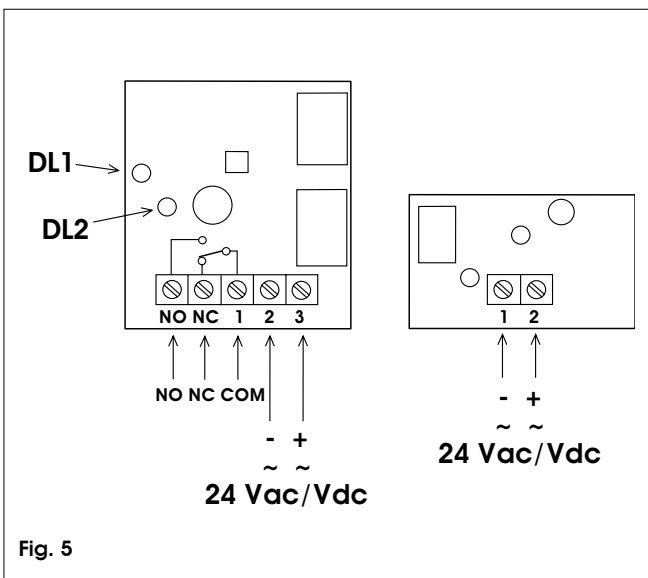
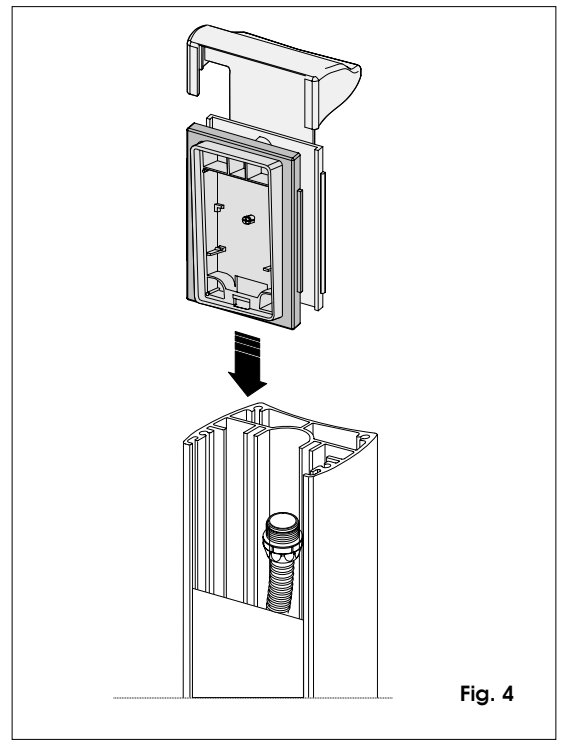
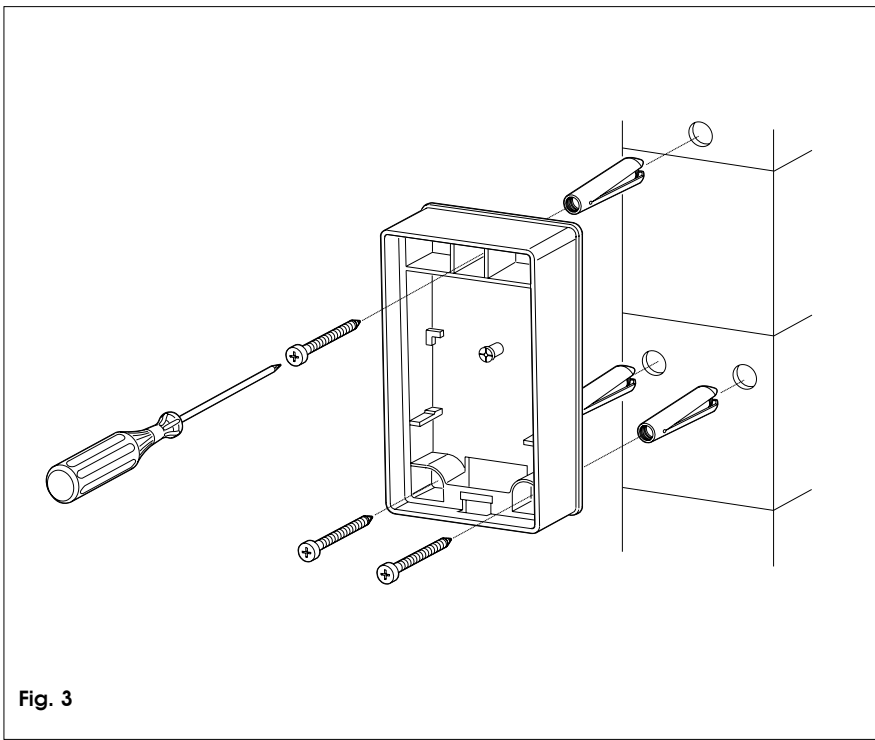
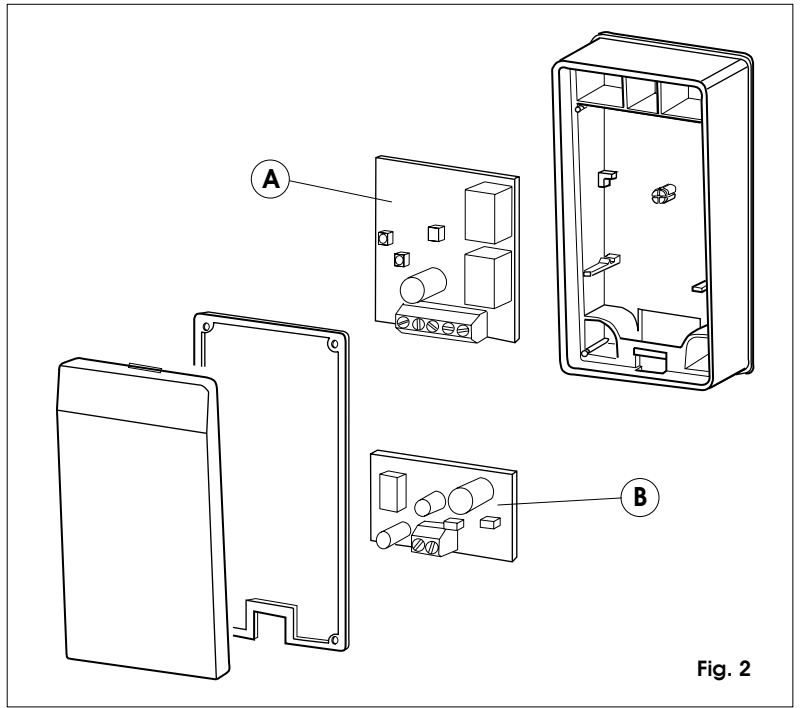
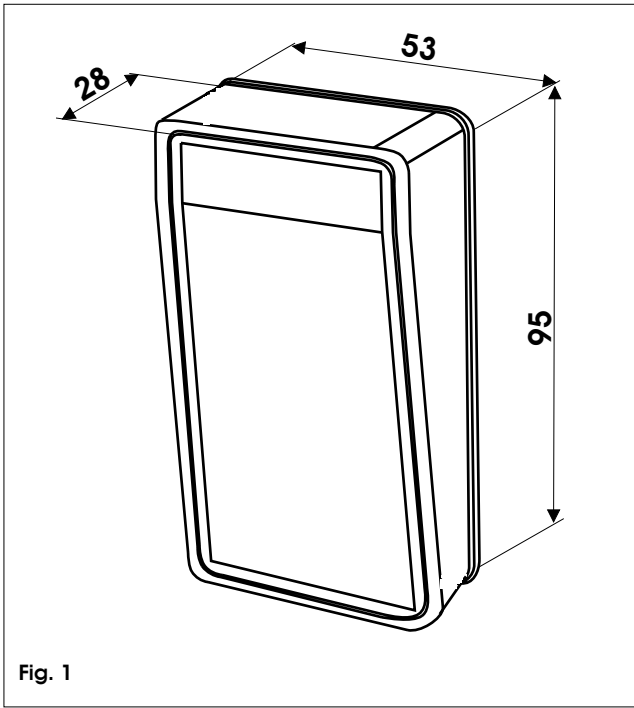

DICHIARAZIONE CE DI CONFORMITÀ	EC COMPLIANCE DECLARATION	DÉCLARATION CE DE CONFORMITÉ
<p><b>Fabbricante:</b> GENIUS s.r.l. <b>Indirizzo:</b> Via Padre Elzi, 32 24050 - Grassobbio BERGAMO - ITALIA</p> <p><b>Dichiara che:</b> Il dispositivo di protezione attiva opto-elettronico VISION</p> <ul style="list-style-type: none"> <li>è conforme ai requisiti essenziali di sicurezza delle seguenti direttive: 73/23 CEE e successiva modifica 93/68/CEE. 89/336 CEE e successiva modifica 92/31 CEE e 93/68/CEE</li> </ul> <p>Note aggiuntive: questi prodotti sono stati sottoposti a test in una configurazione tipica omogenea (tutti i prodotti di costruzione GENIUS s.r.l.).</p> <p>Grassobbio, 1 Marzo 2002</p> <p>L'Amministratore Delegato D. Gianantoni </p>	<p><b>Manufacturer:</b> GENIUS s.r.l. <b>Address:</b> Via Padre Elzi, 32 24050 - Grassobbio BERGAMO - ITALY</p> <p><b>Declares that:</b> the active optoelectronic safety device-model VISION</p> <ul style="list-style-type: none"> <li>complies with the essential safety requirements of the following Directives: 73/23 EEC and subsequent amendment 93/68 EEC. 89/336 EEC and subsequent amendments 92/31 EEC and 93/68 EEC.</li> </ul> <p>Notes: these products have been subject to testing procedures carried out under standardised conditions (all products manufactured by GENIUS s.r.l.).</p> <p>Grassobbio, 1 March 2002</p> <p>Managing Director D. Gianantoni </p>	<p><b>Fabricant:</b> GENIUS s.r.l. <b>Adresse:</b> Via Padre Elzi, 32 24050 - Grassobbio BERGAMO - ITALIE</p> <p><b>Déclare que:</b> le dispositif de protection active optoélectronique mod. VISION</p> <ul style="list-style-type: none"> <li>est conforme aux règles de sécurité visées par les directives suivantes: 73/23 CEE, modifiée 93/68 CEE. 89/336 CEE, modifiée 92/31 CEE et 93/68 CEE.</li> </ul> <p>Note supplémentaire: ces produits ont été soumis à des essais dans une configuration typique homogène (tous les produits sont fabriqués par GENIUS s.r.l.).</p> <p>Grassobbio, le 1 Mars 2002</p> <p>L'Administrateur Délégué D. Gianantoni </p>
<p><b>DECLARACIÓN CE DE CONFORMIDAD</b></p> <p><b>Fabbricante:</b> GENIUS s.r.l. <b>Dirección:</b> Via Padre Elzi, 32 24050 - Grassobbio BERGAMO - ITALIA</p> <p><b>Declara que:</b> El dispositivo de protección activa opto-electrónica mod. VISION</p> <ul style="list-style-type: none"> <li>Cumple los requisitos esenciales de seguridad de las siguientes directivas: 73/23 CEE y sucesiva modificación 93/68 CEE, 89/336 CEE y sucesivas modificaciones 92/31 CEE y 93/68 CEE.</li> </ul> <p>Nota: los productos mencionados han sido sometidos a pruebas en una configuración típica homogénea (todo productos fabricado por GENIUS s.r.l.).</p> <p>Grassobbio, 1º de Marzo de 2002.</p> <p>Administrador Delegado D. Gianantoni </p>	<p><b>EG-KONFORMITÄTSEKLRÄRUNG</b></p> <p><b>Hersteller:</b> GENIUS s.r.l. <b>Adresse:</b> Via Padre Elzi, 32 24050 - Grassobbio BERGAMO - ITALIEN</p> <p><b>erklärt:</b> die aktive optoelektronische Schutzeinrichtung Mod. VISION</p> <ul style="list-style-type: none"> <li>entspricht den wesentlichen Sicherheitsbestimmungen folgender Richtlinien: 73/23 EWG und nachträgliche Änderung 93/68 EWG 89/336 EWG und nachträgliche Änderung 92/31 EWG sowie 93/68 EWG</li> </ul> <p>Anmerkung: die o.g. produkte sind in einer typischen und einheitlichen weise getestet (alle von GENIUS s.r.l. gebaute produkte).</p> <p>Grassobbio, 1 März 2002</p> <p>Der Geschäftsführer D. Gianantoni </p>	<p>Le descrizioni e le illustrazioni del presente manuale non sono impegnative. GENIUS si riserva il diritto, lasciando inalterate le caratteristiche essenziali dell'apparecchiatura, di apportare in qualunque momento e senza impegnarsi ad aggiornare la presente pubblicazione, le modifiche che essa ritiene convenienti per miglioramenti tecnici o per qualsiasi altra esigenza di carattere costruttivo o commerciale.</p> <p>The descriptions and illustrations contained in the present manual are not binding. GENIUS reserves the right, whilst leaving the main features of the equipments unaltered, to undertake any modifications to holds necessary for either technical or commercial reasons, at any time and without revising the present publication.</p> <p>Les descriptions et les illustrations du présent manuel sont fournies à titre indicatif. GENIUS se réserve le droit d'apporter à tout moment les modifications qu'elle jugera utiles sur ce produit tout en conservant les caractéristiques essentielles, sans devoir pour autant mettre à jour cette publication.</p> <p>Las descripciones y las ilustraciones de este manual no comportan compromiso alguno. GENIUS se reserva el derecho, dejando inmutadas las características esenciales de los aparatos, de aportar, en cualquier momento y sin comprometerse a poner al día la presente publicación, todas las modificaciones que considere oportunas para el perfeccionamiento técnico o para cualquier otro tipo de exigencia de carácter constructivo o comercial.</p> <p>Die Beschreibungen und Abbildungen in vorliegendem Handbuch sind unverbindlich. GENIUS behält sich das Recht vor, ohne die wesentlichen Eigenschaften dieses Gerätes zu verändern und ohne Verbindlichkeiten in Bezug auf die Neufassung der vorliegenden Anleitungen, technisch bzw. konstruktiv / kommerziell bedingte Verbesserungen vorzunehmen.</p>

# GENIUS®

**GENIUS s.r.l.**  
Via Padre Elzi, 32  
24050 - Grassobbio  
BERGAMO-ITALY  
tel. 0039.035.4242511  
fax. 0039.035.4242600  
info@geniusg.com  
www.geniusg.com

Timbro rivenditore: / Distributor's stamp: / Timbre de l'agent: /  
Sello del revendedor: / Fachhändlerstempel:

